

# Operating Instructions

Editing Controller

Model AG-A571P

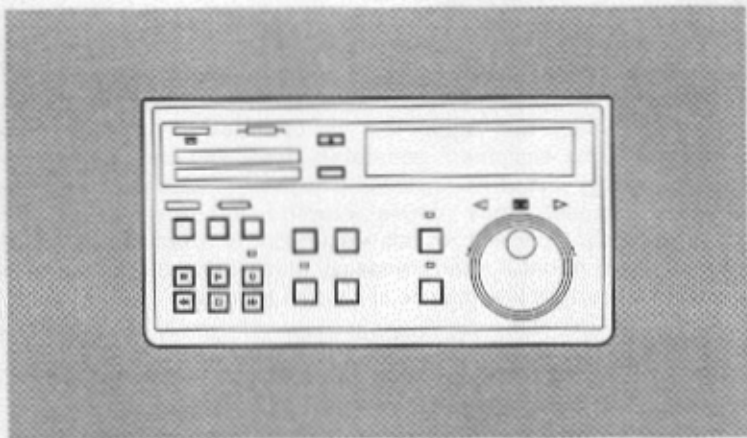

## Panasonic

Before attempting to connect, operate or adjust this product,  
please read these instructions completely.

# Table of Contents

Features .....	3
Connecting the Editing Controller .....	3
Controls and Their Functions .....	4
How to Use .....	8
Assemble Editing .....	10
Insert Editing .....	10
25-pin Remote Control Cable Plug .....	11
Specifications .....	11

## **DO NOT REMOVE PANEL COVER BY UNSCREWING.**

To reduce the risk of electric shock, do not remove cover. No user serviceable parts inside. Refer servicing to qualified service personnel.

### **FCC Note:**

This device complies with Part 15 of the FCC Rules. To assure continued compliance follow the attached installation instructions and do not make any unauthorized modifications.

This equipment has been tested and found to comply with the limits for a class A digital device, pursuant to Part 15 of the FCC Rules. These limits are designed to provide reasonable protection against harmful interference when the equipment is operated in a commercial environment. This equipment generates, uses, and can radiate radio frequency energy and, if not installed and used in accordance with the instruction manual, may cause harmful interference to radio communications. Operation of this equipment in a residential area is likely to cause harmful interference in which case the user will be required to correct the interference at his own expense.

### **WARNING:**

**TO REDUCE THE RISK OF FIRE OR SHOCK HAZARD, DO NOT EXPOSE THIS EQUIPMENT TO RAIN OR MOISTURE.**

### **CAUTION:**

**TO REDUCE THE RISK OF FIRE OR SHOCK HAZARD AND ANNOYING INTERFERENCE, USE THE RECOMMENDED ACCESSORIES ONLY.**

 indicates safety information.

## Features

- The AG-A571 editing controller can be connected with the industrial VTR AG-5710 for assemble and insert editing operations.
- The unit's functions are playback, stop, fast forward, rewind, recording, pause/still and jog/shuttle.
- In addition to regular playback, the tape can also be played back in the forward or reverse direction at 1/30 $\times$ , 1/5 $\times$ , 1 $\times$ , 5 $\times$  and 7 $\times$  the normal tape speed.

## Connecting the Editing Controller

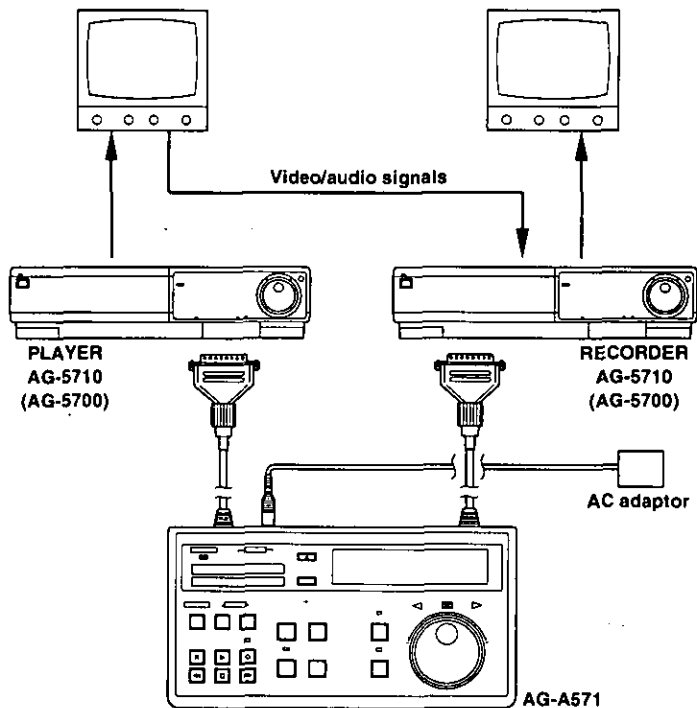

- Be sure to switch off the power of both the VTR and the editing controller when connecting or disconnecting the editing controller's connectors.
- If the model AG-5710 is not going to be used as the type of player and recorder which can be connected to the editing controller, use the model AG-5700 for the two units. (Do not connect any other model since trouble or malfunctioning will result.)  
The operations of the model AG-5700 differ slightly from those of the model AG-5710.
- When two AG-5710 units are connected for operation, set them to the clock/counter display, and set the mode lock facility on the VTR units to ON.

# Controls and Their Functions

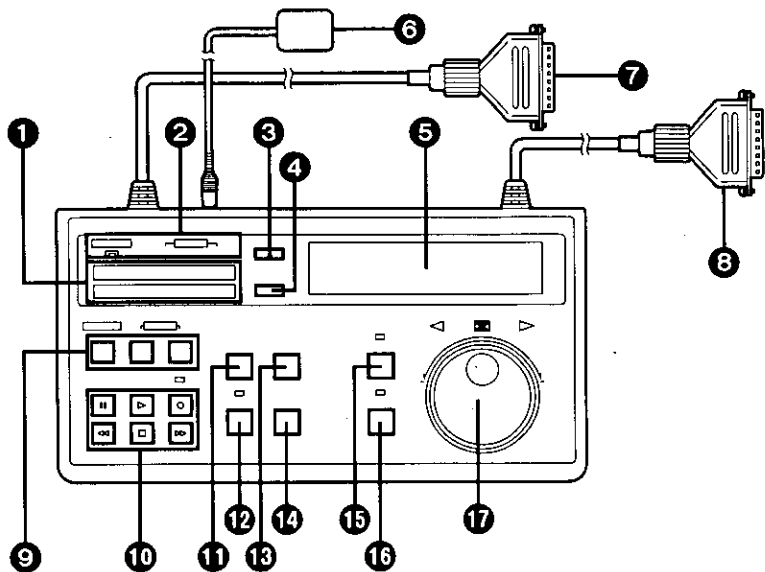

## 1 Edit IN/OUT point entry LEDs

One or both of these LEDs lights when an edit IN and/or OUT point has been entered. There are separate LEDs for the player and recorder.

## 2 Edit mode LEDs

These indicate what editing mode has been established.

## 3 EJECT button

Press this to eject the tape. In order to safeguard against making a mistake in operation, the tape will not be ejected unless the button is kept depressed for about one second.

## 4 COUNTER RESET button

Press this to reset the counter display and clear the entry of the edit start and end points. When used in conjunction with the mark IN or OUT button, it can clear the edit start point or end point but not both.

## 5 Counter

This displays the count in hours, minutes and seconds.

## 6 AC adaptor

Plug this into the AC power outlet.

## 7 25-pin remote control cable plug (to player)

Connect this to the RS-232C remote control connector on the player VTR.

# Controls and Their Functions

---

- 8 25-pin remote control cable plug (to recorder)**  
Connect this to the RS-232C remote control connector on the recorder VTR.
- 9 Edit mode setting buttons**  
Use these to select the edit (assemble, VIDEO/AUDIO insert) mode.
- 10 Function buttons**  
Pause/still, play, record, rewind, stop, fast forward.
- 11 MARK IN button**  
Press this to enter or clear an edit IN point. The figure on the counter displayed when this button is pressed is entered as the edit IN point. If the IN point has already been entered, the new data cannot be entered unless the previous data is first cleared. The edit IN point can be cleared by pressing the counter reset button with this button depressed.
- 12 EDIT START button/LED**  
Editing starts when this button is pressed.
- 13 MARK OUT button**  
Press this to enter or clear an edit OUT point. The figure on the counter displayed when this button is pressed is entered as the edit OUT point. If the OUT point has already been entered, the new data cannot be entered unless the previous data is first cleared. The edit OUT point can be cleared by pressing the counter reset button with this button depressed.
- 14 EDIT STOP button**  
Press this to stop editing manually. Once editing starts, it will not stop unless this button is pressed.
- 15 PLAYER selector button**  
When this button is pressed, the jog/shuttle dials, counter reset button, EJECT button and mark IN/OUT buttons function to control the player VTR.
- 16 RECORDER selector button**  
When this button is pressed, the jog/shuttle dials, counter reset button, EJECT button and mark IN/OUT buttons function to control the recorder VTR.
- 17 Jog/shuttle dials**  
The outer ring is the shuttle dial. Turning this dial puts the VTR in the search mode, and the tape speed can be varied from still picture to 7× normal tape speed in the forward or reverse direction. The inner ring is the jog dial. Jog dial operations are possible only when the search dial is at its center position. Depending on how quickly the dial is turned, the playback picture speed changes in the forward or reverse direction.

# Controls and Their Functions

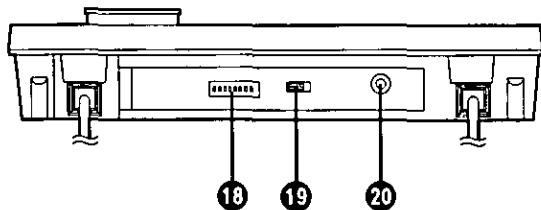

## 18 DIP switches

These are used to set the RS-232C communication parameters. The settings of DIP switches 2 to 6 are shown below.

### • Stop bit

	SW2
1 BIT	OFF
2 BITS	ON

### • Bit length

	SW3
7 BITS	OFF
8 BITS	ON

### • Parity

	SW4	SW5
NONE	ON	ON
NONE	ON	OFF
EVEN	OFF	ON
ODD	OFF	OFF

### • Baud rate

	SW6
4800	ON
9600	OFF

- Make sure to set the DIP switch 1 to the "OFF" position.
- The factory initial settings are all set to "OFF" (therefore to "1" for the stop bit, "7 bits" for the bit length, "odd" for the parity and "9600" for the baud rate). If no operation results with these settings, it means that the VTR needs to be set. For further details, contact your dealer.

The table below shows the settings of DIP switches 7 and 8 which select whether to provide compensation for the editing accuracy.

	SW7	SW8
No compensation	OFF	OFF
No compensation	OFF	ON
Compensated by -2 frames	ON	OFF
Compensated by +2 frames	ON	ON

- The editing start point at the playback side is compensated by -2 or +2 frames.

## 19 Power switch

Use this to turn the unit's power ON or OFF.

## 20 DC power socket

This is the power input socket. Connect the accessory AC adaptor to it.

### CAUTION:

Use only the accessory AC adaptor and no other.

### Notes:

Edit IN/OUT point entry

- The edit OUT point cannot be entered unless it is at least 10 frames away from the edit IN point.
- When data is incorrectly entered, the corresponding LED flashes to indicate the error.

# How to Use

## ① Basic remote control operations

1. Press the player or recorder selector button to select the player or recorder VTR to be controlled.



### Note:

The function buttons, jog/shuttle dials, counter reset button and EJECT button function for the selected VTR only.

2. Operate the jog/shuttle dials as follows.

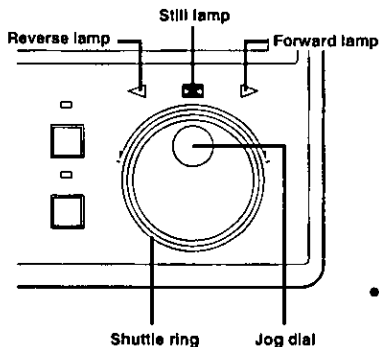

- When the outer shuttle ring is operated, the jog/shuttle mode is established, and the reverse, still or forward lamp lights.

- When the outer shuttle ring is turned, the tape travels at the speed indicated by the ring. The speed changes from 1/30 to 1/5, 1, 5 and 7 times the normal tape speed.
- The jog dial can be operated only when the shuttle ring has been turned to the STILL position and the still lamp is lighted.
- The jog or shuttle mode can be released by pressing one of the function buttons.

### Note:

When a jog or shuttle operation has continued for 5 minutes or so, the VTR is set to the stop mode in order to protect the tape.

# How to Use

## ② Editing operations

1. Press one of the edit mode setting buttons to select the edit mode.

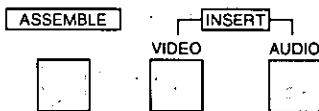

2. Use the jog/shuttle dials to locate the position on the tape to be edited, and press the mark IN/OUT buttons to enter the edit points.

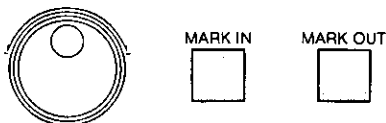

### ● Edit point entry

**Player VTR:** Edit IN point, edit OUT point  
**Recorder VTR:** Edit IN point

**Player VTR:** Edit IN point  
**Recorder VTR:** Edit IN point, edit OUT point

One of the above patterns is usually followed for entering the edit points. However, when the edit IN point has not been entered, the point where the edit start button is pressed is automatically entered as the edit IN point.

- To change an edit point, press the counter reset button with the mark IN or OUT button depressed. The edit point in question will be reset, enabling another point to be entered.
- Bear in mind that if the counter reset button is pressed prior to pressing the mark IN or mark OUT button, the entry of all the edit start and end points will be simultaneously cleared.

3. Press the edit start button.



- When the edit start button is pressed, the edit start LED lights and editing commences. The jog/shuttle dials and function buttons other than the edit stop button cannot be operated until editing is completed.
- When editing is completed, both the player and recorder are set to the PLAY PAUSE mode, and the function buttons and dials can be operated again.



# How to Use

---

## ■ Important:

In order to protect the tape and the VTR itself, the VTR is designed to be automatically set to the stop mode when it has been left in the pause mode for about 5 minutes. If the VTR goes into the stop mode automatically between the pressing of the unit's edit start button and commencement of editing, the editing operation will be suspended, and the already entered IN and OUT points will be cleared. It is recommended that the steps below be taken before the edit start button is pressed.

- 1) When the present tape position is more than 20 minutes away from the edit start point, operate the search dial and move the tape manually to the edit start point.
  - 2) When the VTR is kept in the still-picture playback mode for more than 5 minutes, proceed with the playback operation every 5 minutes or less (at the 1× speed).
4. To forcibly stop editing prior to its completion, press the edit stop button.
- During insert editing, both the player and recorder are set to the PLAY PAUSE mode; during assemble editing, both the player and recorder are set to the stop mode.

EDIT STOP



5. When editing is completed (or forcibly stopped), the edit IN and OUT points are automatically cleared.

## Notes:

- When the player VTR has started editing, the tape is first rewound for about 8 seconds from the edit IN point. This means that the first 8 seconds on the tape after its start cannot be edited.
- Always start editing after the edit mode (insert or assemble) has been selected. Editing will not start when the mode has not been selected.
- Do not touch any of the VTR's function buttons without good reason while editing is in progress. Otherwise, editing may be suspended or the editing controller's operation may be disabled. To prevent this kind of situation from occurring, set the mode lock switch on the VTR to ON.
- Use a pre-recorded tape in the recorder VTR for insert editing.  
The recorder VTR will not operate properly if a blank tape is used.
- When setting the editing points, bear in mind that these points may shift if the tape direction is changed suddenly from +7× to -7× normal speed for instance.
- Use a tape which has been recorded in the standard (2H) mode and proceed with editing in the standard (2H) mode recording status.  
Bear in mind that when a tape recorded in the 6H mode is used and editing is conducted in the 6H mode, the editing accuracy will not be as high as in the 2H mode.

## Assemble Editing

Assemble editing refers to the process of recording new material from any position or a pre-recorded tape so that this material is joined to (that is, assembled with) the existing material on the tape. For instance, new program (B) can be added onto the end of existing program (A), as shown in the figure below.

In the assemble editing mode, the video/Hi-Fi audio, normal audio and control signals are all edited at the same time.

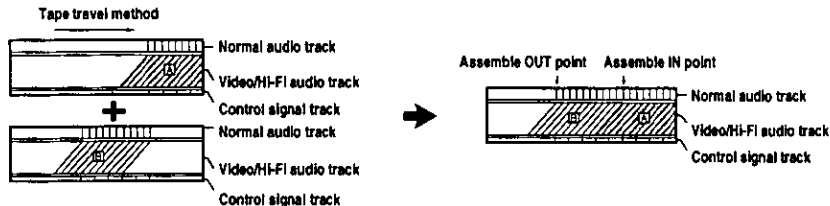

## Insert Editing

Insert editing refers to the process of inserting a new program at a position on a pre-recorded tape. For instance, new program (B) can be inserted into pre-recorded program (A), as shown in the figure below.

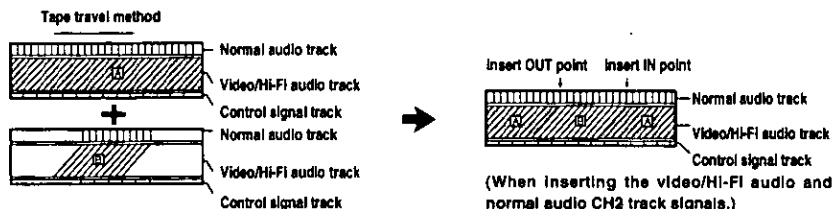

### Note:

Hi-Fi sound is not recorded during assemble/insert editing unless the Hi-Fi REC switch is set to the "ON" position.

# 25-pin Remote Control Cable Plug

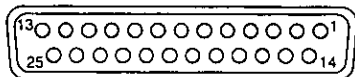

Pin No.	Description	Pin No.	Description
1	GND	5	CTS
2	TXD	6	DSR
3	RXD	7	GND
4	RTS	8 ~ 25	—

## Specifications

### Power Source:

Main controller unit; DC 6 V, 135 mA

AC adaptor; AC 120 V, 60 Hz (input)  
DC 6 V, 350 mA (output)

Power Consumption: 0.81 W

**Operating Temperature:** 41°F ~ 104°F (5°C ~ 40°C)

**Operating Humidity:** 35% ~ 80%

**Weight:** 2.4 lbs (1.1 kg)

**Dimensions (W×H×D):** 97/8"×113/16"×51/4" (250×45×133 mm)

**Standard Cable Length:** Approx. 10 ft. (3 m)

**Connector:** 25-pin

**Standard Accessory:** AC adaptor

Weight and dimensions shown are approximate.  
Specifications are subject to change without notice.

---

# **Panasonic**

Broadcast & Television Systems Company

**Division of Matsushita Electric Corporation of America**

**Executive Office:**

One Panasonic Way (3F-5), Secaucus, NJ 07094

**Eastern Regional Office:** 54 West Gude Drive, Rockville, MD 20850

**Central Regional Office:** 1707 North Randall Road, Elgin, IL 60123

**Southern Regional Office:** 1225 Northbrook Parkway, Suite 107A, Suwanee, GA 30174

**Western Regional Office:** 6550 Katella Ave., Cypress, CA 90630

**Panasonic Canada Inc.**

5770 Ambler Drive, Mississauga, Ontario L4W 2T3

**Panasonic Sales Company**

**Division of Matsushita Electric of Puerto Rico Inc.**

San Gabriel Industrial Park, 65th Infantry Ave., Km. 9.5, Carolina, Puerto Rico 00630



# Manuel d'utilisation

Raccordements du coordonnateur

Modèle AG-**A571**P

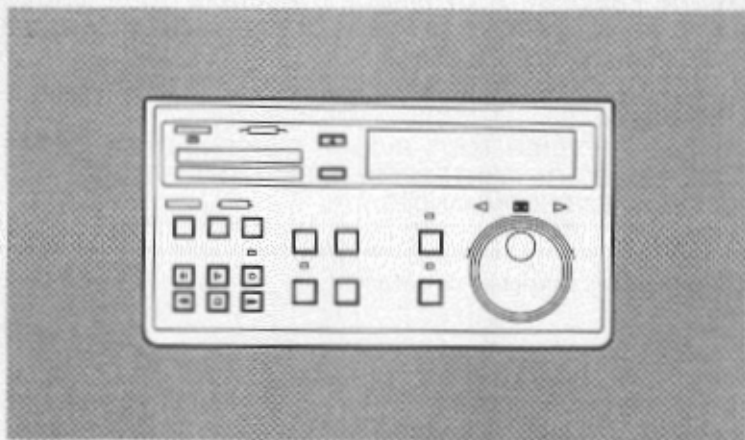

**Panasonic**

Il est recommandé de lire attentivement ce manuel avant d'utiliser l'appareil.

# Table des matières

Particularités .....	3
Raccordements du coordonnateur de montage .....	3
Les commandes et leurs fonctions .....	4
Fonctionnement .....	8
Montage par assemblage .....	10
Montage par insertion .....	10
Fiche de câble de télécommande 25 contacts .....	11
Données techniques .....	11

## **Ne pas dévisser le couvercle.**

Pour réduire les risques d'électrocution, ne pas enlever le couvercle.  
Aucune pièce n'est réparable par l'utilisateur à l'intérieur du coffret.  
Confier tout entretien à un personnel qualifié.

### **MISE EN GARDE:**

**AFIN DE PRÉVENIR TOUT RISQUE D'INCENDIE OU DE CHOCS ÉLECTRIQUES, ÉVITER D'EXPOSER CET APPAREIL À LA PLUIE OU À UNE HUMIDITÉ EXCESSIVE.**

### **ATTENTION:**

**AFIN DE PRÉVENIR TOUT RISQUE D'INCENDIE, DE CHOCS ÉLECTRIQUES OU D'INTERFÉRENCES, N'UTILISER QUE LES ACCESSOIRES RECOMMANDÉS.**

 indique les consignes de sécurité.

## Particularités

- Le coordonnateur de montage AG-571 pourra être raccordé au magnéscope commercial AG-5710 pour effectuer des opérations de montage par assemblage et par insertion.
- Les fonctions de l'appareil sont la lecture, l'arrêt, l'avance accélérée, le rebobinage, l'enregistrement, la pause/arrêt sur image, et le repérage progressif/proportionnel.
- Outre la lecture ordinaire, le ruban pourra également être lu en sens avant ou en sens inverse à 1/30e, 1/5e, 1, 5 et 7 fois la vitesse de défilement normale.

## Raccordements du coordonnateur de montage

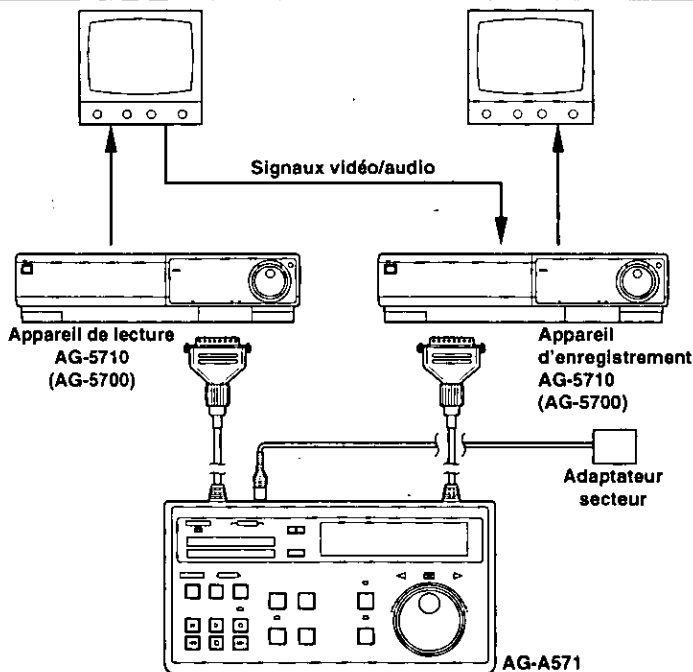

- Bien couper le contact sur le magnéscope et le coordonnateur de montage pour brancher ou débrancher les connecteurs du coordonnateur de montage.
- Si le modèle AG-5710 ne va pas être utilisé comme type d'appareil de lecture et d'enregistrement qui peut être raccordé au coordonnateur de montage, utiliser le modèle AG-5700 pour les deux appareils. (Ne pas raccorder d'autres modèles car cela pourrait provoquer une anomalie ou un mauvais fonctionnement.)  
Les opérations du modèle AG-5700 diffèrent légèrement de celles du modèle AG-5710.
- Si deux AG-5710 sont raccordés pour le fonctionnement, les régler sur l'affichage d'horloge/compteur, et mettre la fonction de verrouillage de mode des magnétoscopes à la position ON.

# Les commandes et leurs fonctions

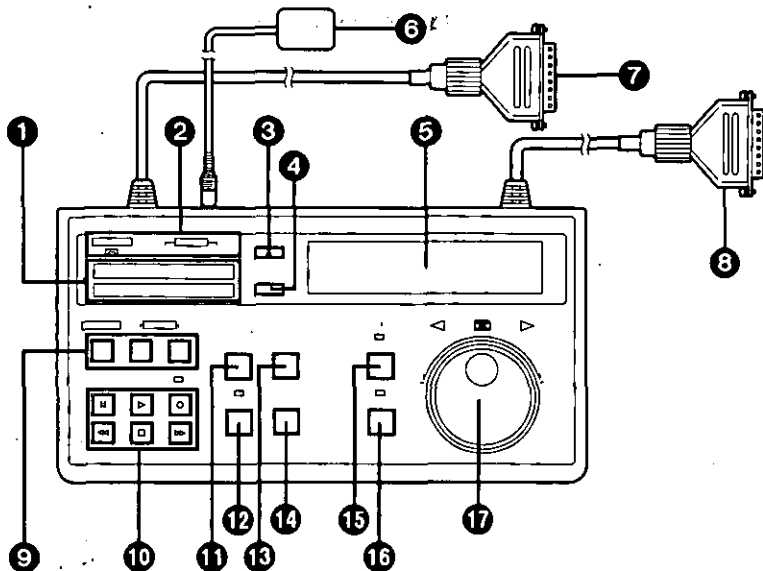

**1** **Témoins électroluminescents d'entrée des points de début/fin de montage (IN/OUT)**

Un voyant des deux s'allume quand un point de début et/ou de fin a été entré. Il y a des témoins séparés pour l'appareil de lecture et pour l'appareil d'enregistrement.

**2** **Témoins électroluminescents de mode montage**

Ils indiquent le mode montage validé.

**3** **Touche d'éjection (EJECT)**

Appuyer sur cette touche pour éjecter la cassette. Pour éviter toute erreur de fonctionnement, la cassette ne s'éjecte que si la pression est maintenue sur la touche pendant environ une seconde.

**4** **Touche de remise à zéro du compteur (COUNTER RESET)**

Appuyer sur cette touche pour ramener le compteur à zéro et effacer l'entrée des points de début et de fin de montage. Utilisée en combinaison avec la touche d'entrée du point de début ou de fin du montage, elle pourra effacer le point de début ou de fin de montage, mais pas les deux.

**5** **Compteur**

Il affiche le comptage en heures, minutes et secondes.

**6** **Adaptateur secteur**

Le brancher dans la prise secteur.

**7** **Fiche de câble de télécommande 25 contacts (à l'appareil de lecture)**

La raccorder au connecteur de télécommande RS-232C de l'appareil de lecture.



# Les commandes et leurs fonctions

## 8 Fiche de câble de télécommande 25 contacts (à l'appareil d'enregistrement)

La raccorder au connecteur de télécommande RS-232C de l'appareil d'enregistrement.

## 9 Touches de réglage du mode montage

Elles permettent de sélectionner le mode montage (par assemblage, par insertion VIDEO/AUDIO).

## 10 Touches de fonction

Pause/arrêt sur image, lecture, arrêt, rebobinage, enregistrement, avance accélérée.

## 11 Touche d'entrée du point de début de montage (MARK IN)

Appuyer pour entrer ou effacer un point de début de montage. Le chiffre qui est affiché au compteur quand la touche est pressée est entré comme point de début de montage. Si le point de début est déjà entré, les nouvelles données ne pourront être entrées que si les entrées précédentes sont d'abord effacées. Pour effacer le point de début de montage, appuyer sur la touche de remise à zéro tout en maintenant la pression sur la touche d'entrée.

## 12 Touche/témoin électroluminescent de début de montage (EDIT START)

Le montage débute quand cette touche est pressée.

## 13 Touche d'entrée du point de fin de montage (MARK OUT)

Appuyer pour entrer ou effacer un point de fin de montage. Le chiffre qui est affiché au compteur quand la touche est pressée est entré comme point de fin de montage. Si le point de fin est déjà entré, les nouvelles données ne pourront être entrées que si les entrées précédentes

sont d'abord effacées. Pour effacer le point de fin de montage, appuyer sur la touche de remise à zéro tout en maintenant la pression sur la touche d'entrée.

## 14 Touche d'arrêt de montage (EDIT STOP)

Appuyer sur cette touche pour arrêter le montage manuellement. Une fois que le montage est débuté, il ne s'arrêtera que si cette touche est pressée.

## 15 Sélecteur d'appareil de lecture (PLAYER)

Quand cette touche est pressée, les commandes de repérage progressif/proportionnel, la touche de remise à zéro, la touche EJECT et les touches d'entrée du point de début/fin de montage commandent le magnétoscope de lecture.

## 16 Sélecteur d'appareil d'enregistrement (RECORDER)

Quand cette touche est pressée, les commandes de repérage progressif/proportionnel, la touche de remise à zéro, la touche EJECT et les touches d'entrée du point de début/fin de montage commandent le magnétoscope d'enregistrement.

## 17 Commandes de repérage progressif/proportionnel

La bague externe est la commande de repérage proportionnel. Le fait de tourner cette commande débute le mode repérage sur le magnétoscope, et la vitesse du ruban varie de l'arrêt sur image à 7 fois la vitesse de défilement normale, en sens avant ou inverse.

La bague interne est la commande de repérage progressif. Le fonctionnement de cette commande n'est possible que si la commande de repérage se trouve à la position centrale. La lecture varie en sens avant ou inverse en fonction de la vitesse de rotation de la commande.

# Les commandes et leurs fonctions

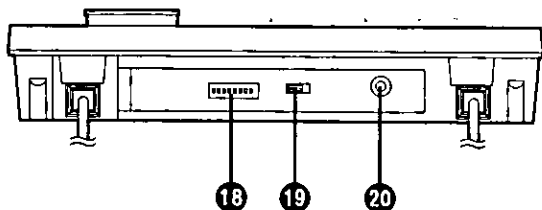

## 18 Mini-commutateurs DIP

Ils permettent de régler les paramètres de communication RS-22C. Le réglage des mini-commutateurs DIP 2 à 6 est indiqué ci-dessous.

### • Bit d'arrêt

	SW2
1 bit	OFF
2 bits	ON

### • Longueur de bit

	SW3
7 bits	OFF
8 bits	ON

### • Parité

	SW4	SW5
Aucun	ON	ON
Aucun	ON	OFF
Paire	OFF	ON
Impaire	OFF	OFF

### • Débit

	SW6
4800	ON
9600	OFF

- Bien faire fonctionner l'appareil avec le mini-commutateur DIP 1 à la position "OFF".

- Le coordonnateur de montage a été réglé en usine à la position "OFF" (soit "1" pour le bit d'arrêt, "7 bits" pour la longueur de bits, "impaire" pour la parité et "9600" pour le débit).

Si aucune opération ne débute avec ces réglages, cela veut dire qu'il faut régler le magnétoscope. Pour les détails, contacter son détaillant.

Le tableau ci-dessous indique le réglage des commutateurs DIP 7 et 8 nécessaire pour sélectionner s'il faut effectuer une compensation pour la précision du montage.

	SW7	SW8
Pas de compensation	OFF	OFF
Pas de compensation	OFF	ON
Compensation de -2 images	ON	OFF
Compensation de +2 images	ON	ON

- Le point de début du montage sur le côté de lecture est compensé de -2 ou +2 images.

## 19 Interrupteur

Il permet d'établir ou de couper le contact sur l'appareil (ON/OFF).

## 20 Prise d'alimentation c.c.

C'est la prise d'entrée d'alimentation. Y raccorder l'adaptateur secteur fourni en accessoire.

### Attention:

Utiliser uniquement l'adaptateur secteur fourni, à l'exclusion de tout autre.

### Remarques:

Entrée du point de début/fin de montage

- Le point de fin de montage ne pourra pas être entré à moins de 10 images du point de début de montage.

- Si les données ont été incorrectement entrées, le témoin électroluminescent correspondant clignote pour signaler l'erreur.

# Fonctionnement

## ① Opérations de télécommande de base

1. Appuyer sur le sélecteur d'appareil de lecture ou d'appareil d'enregistrement pour sélectionner le magnétope de lecture ou le magnétope d'enregistrement.



### Remarque:

Les touches de fonction, les commandes de repérage progressif/proportionnel, la touche de remise à zéro et la touche EJECT ne fonctionnent que pour l'appareil sélectionné.

2. Actionner les commandes de repérage progressif/proportionnel de la manière suivante.

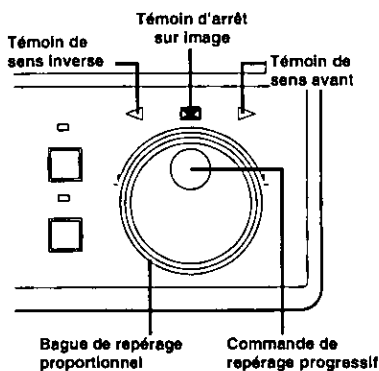

- Quand la bague de repérage proportionnel externe est tournée, le mode progressif ou proportionnel est activé, et le témoin de sens inverse, d'arrêt sur image ou de sens avant s'allume.
- Quand la bague de repérage proportionnel externe est tournée, le ruban défile à la vitesse indiquée par la bague. La vitesse passe de 1/30e à 1/5e, 1, 5 et 7 fois la vitesse de défilement normale.
- La commande de repérage progressif ne pourra être actionnée que si la bague de repérage proportionnel a été tournée à la position STILL et que le témoin d'arrêt sur image est allumé.
- Pour libérer le mode progressif ou proportionnel, appuyer sur l'une des touches de fonction.

### Remarque:

- Si le repérage progressif ou proportionnel est poursuivi pendant environ 5 minutes, le magnétope passe en mode arrêt afin de protéger le ruban.

# Fonctionnement

## ② Opérations de montage

1. Appuyer sur l'une des touches de réglage du mode montage pour choisir le mode montage.

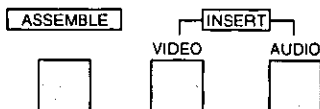

2. A l'aide des commandes de repérage progressif/proportionnel, repérer le point du ruban où effectuer le montage et appuyer sur les touches d'entrée du point de début et de fin de montage pour entrer les points de montage.

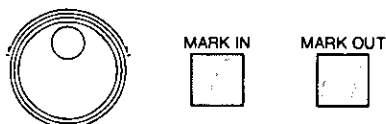

- Entrée des points de montage

<b>Magnéscope de lecture:</b>	Point de début de montage, point de fin de montage
<b>Magnéscope d'enregistrement:</b>	Point de début de montage

<b>Magnéscope de lecture:</b>	Point de début de montage
<b>Magnéscope d'enregistrement:</b>	Point de début de montage, point de fin de montage

D'une façon générale, suivre l'un des schémas ci-dessus pour entrer les points de montage. Toutefois, si le point de début de montage n'a pas été entré, le point où la touche de début de montage a été pressée est automatiquement entré comme point de début de montage.

- Pour modifier un point de montage, appuyer sur la touche de remise à zéro du compteur tout en maintenant la pression sur la touche d'entrée du point de début ou de fin de montage. Le point de montage en question est ramené à zéro, ce qui permet d'en entrer un autre.
  - Bien savoir que si la touche de remise à zéro du compteur est pressée avant la pression sur la touche d'entrée du point de début de montage ou d'entrée du point de fin de montage, tous les points de début et de fin de montage entrés s'effaceront simultanément.
3. Appuyer sur la touche de début de montage.



- Quand la touche de début de montage est pressée, le témoin de début de montage s'allume et le montage débute. Les commandes de repérage progressif/proportionnel et les touches de fonction autres que la touche d'arrêt de montage seront inopérantes jusqu'à la fin du montage.

# Fonctionnement

- Quand le montage est terminé, les deux appareils, de lecture et d'enregistrement, passent en mode PLAY PAUSE et les touches de fonction et les commandes redeviennent opérationnelles.

## ■ Important:

Afin de protéger le ruban et le magnétoSCOPE proprement dit, ce dernier est conçu de façon à commuter automatiquement en mode arrêt s'il reste en mode pause pendant environ 5 minutes. Si le magnétoSCOPE passe automatiquement en mode arrêt entre le moment de la pression sur la touche de début de montage de l'appareil et le début du montage, l'opération de montage sera interrompue et les points de début et de fin déjà entrés seront effacés.

Il est recommandé d'effectuer les opérations suivantes avant d'appuyer sur la touche de début de montage.

- 1) Quand la position actuelle du ruban est située à plus de 20 minutes du point de début de montage, actionner la commande de repérage et amener manuellement le ruban au point de début de montage.
  - 2) Si le magnétoSCOPE reste en mode arrêt sur image pendant plus de 5 minutes, effectuer une opération de lecture toutes les cinq minutes au moins (à la vitesse de 1x).
4. Pour arrêter le montage de force avant la fin, appuyer sur la touche d'arrêt de montage. Lors d'un montage par insertion, les deux appareils, de lecture et d'enregistrement, passent en mode PLAY PAUSE ; lors d'un montage par assemblage, les deux appareils, de lecture et d'enregistrement, passent en mode arrêt.

EDIT STOP



5. Quand le montage est terminé (ou arrêté de force), les points de début et de fin de montage s'effacent automatiquement.

## Remarques:

- Quand le montage débute sur le magnétoSCOPE de lecture, le ruban se rebobine tout d'abord pendant environ 8 secondes à partir du point de début de montage. Cela veut dire que les 8 premières secondes du ruban après le début du montage ne comporteront aucun montage.
- Toujours commencer le montage après avoir sélectionné le mode montage (par insertion ou par assemblage). Le montage ne débutera que si le mode a été sélectionné.
- Pendant le montage, ne toucher aucune des touches du magnétoSCOPE sans raison valable. Cela pourrait interrompre le montage ou invalider le coordonnateur de montage.
- Pour le montage par insertion, utiliser une cassette pré-enregistrée dans le magnétoSCOPE. Le magnétoSCOPE d'enregistrement ne fonctionnera pas normalement si la cassette est vierge.
- Lors du réglage des points de montage, bien savoir que ces points peuvent être décalés si le sens de défilement du ruban est brusquement changé de +7x à -7x la vitesse normale par exemple.
- Utiliser un ruban enregistré en mode standard (2H) et effectuer le montage en état de mode enregistrement standard (2H).

Bien savoir que si un ruban enregistré en mode 6H est utilisé et que le montage est effectué en mode 6H, la précision de montage ne sera pas aussi élevée qu'en mode 2H.

# Montage par assemblage

Le montage par assemblage est le procédé qui permet d'enregistrer un nouveau matériau à partir de n'importe quel point du ruban de façon que ce matériau soit raccordé (c'est-à-dire assemblé) au matériau existant du ruban. Par exemple, le nouveau programme (B) pourra être ajouté à la fin du programme existant (A), comme indiqué sur la figure ci-dessous.

En mode montage par assemblage, les signaux vidéo/audio HI-FI, les signaux audio normaux et les signaux de commande sont tous montés en même temps.

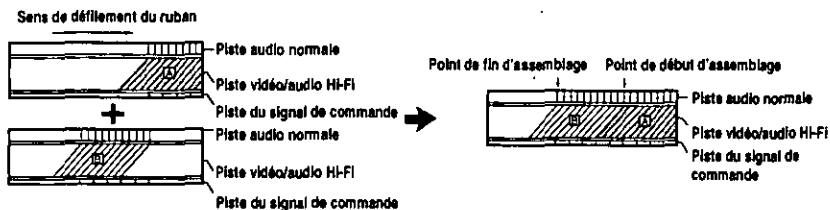

# Montage par insertion

Le montage par insertion est le procédé qui permet d'insérer un nouveau matériau à un point donné d'un ruban préenregistré. Par exemple, le nouveau programme (B) pourra être inséré sur le programme préenregistré (A), comme indiqué sur la figure ci-dessous.

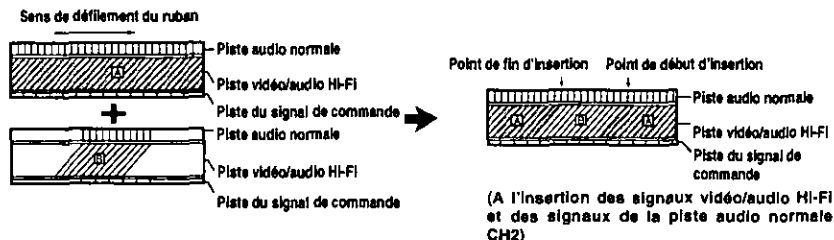

## Remarque:

Pendant un montage par assemblage/insertion, le son HI-FI ne s'enregistre pas si le commutateur HI-FI REC n'est pas mis à la position "ON".

# Fiche de câble de télécommande 25 contacts

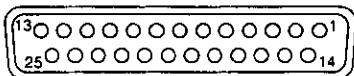

No. de contact	Description	No. de contact	Description
1	GND	5	CTS
2	TXD	6	DSR
3	RXD	7	GND
4	RTS	8 ~ 25	—

## Données techniques

### Alimentation:

Appareil principal du coordonnateur; 6 V c.c. 135 mA

Adaptateur secteur; 120 V c.a., 60 Hz (entrée)

6 V c.c. 350 mA (sortie)

### Consommation:

0,81 W

**Température de fonctionnement:** 5°C ~ 40°C (41°F ~ 104°F)

**Humidité de fonctionnement:** 35% ~ 80%

**Poids:** 1,1 kg (2,4 lb)

**Dimensions (L×H×P):** 250×45×133 mm (97/8"×1 13/16"×5 1/4")

**Longueur de câble standard:** Environ 3 m (10 ft)

**Connecteur:** 25 contacts

**Accessoires standard:** Adaptateur secteur

Les poids et les dimensions sont approximatifs.

Les spécifications sont sujettes à modification sans préavis.

---

**Panasonic Canada Inc.**

5770 Ambler Drive, Mississauga, Ontario L4W 2T3

